

Fenstermarkise 100

Reparaturanleitung Neubespannung

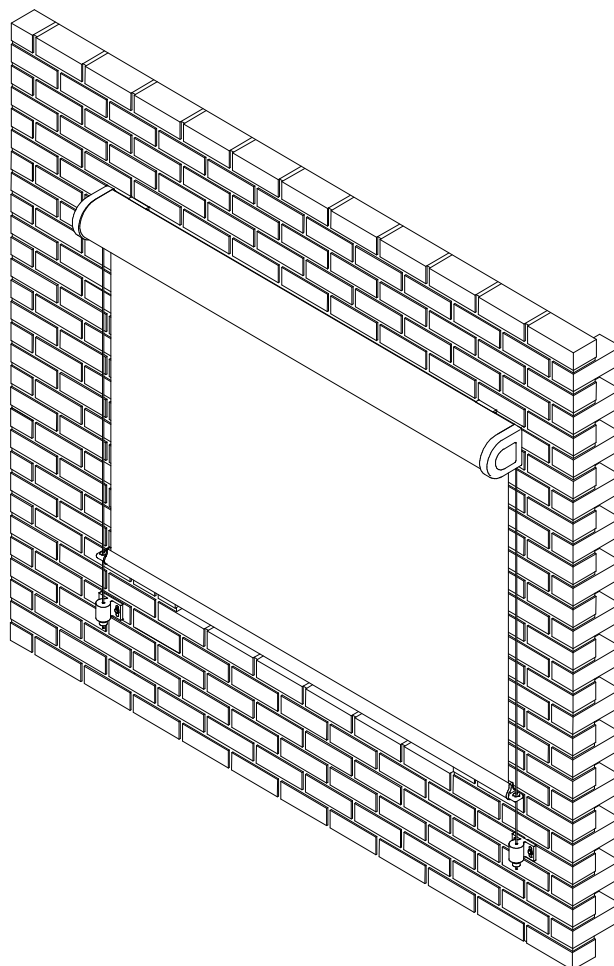

Inhalt

1. Werkzeug, das Sie für die Reparatur benötigen
2. Vor der Demontage
3. Demontage der Bespannung (Fallprofil)
4. Demontage der Bespannung (Tuchwelle)
5. Montage der neuen Bespannung (Tuchwelle)
6. Montage der neuen Bespannung (Fallprofil)
7. Montage der Führungsseile
8. Motoreinstellungen

1. Werkzeug, das Sie für die Montage benötigen

- Rollmaß und Bleistift
- Standfeste Leitern
- Innensechskantschlüssel Größe 2 und 3
- Torx-Schraubendreher Größe 15
- Doppelseitiges Klebeband
- Handbohrmaschine mit 3mm Bohrer
- Nietzange und Blindnieten 3mm x 10mm
- Motoreinstellkabel (nicht bei Funkmotor)

2. Vor der Demontage



Tipp

Nehmen Sie ein Rollmaß und messen Sie die alte Bespannung nach. Überprüfen Sie, ob dieses Maß mit dem der neuen Bespannung übereinstimmt.

Lassen Sie die Markise etwas herunter fahren.
Klemmen Sie den Motor in der Verteilerdose ab.

Lösen Sie die Seilklemmen (1) mit einem 3 mm Innensechskantschlüssel und nehmen diese und die Spannfedern (2) von den Führungsseilen herunter.

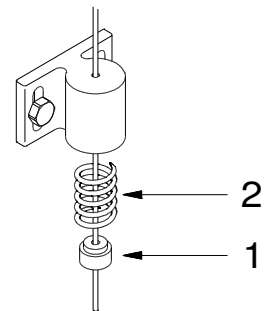

Ziehen Sie die Führungsseile durch die Seilspanner (3) und die Fallprofile (4) nach oben heraus und lassen diese dann herunter hängen.

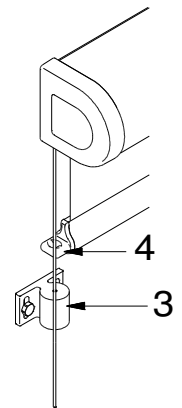

3. Demontage der Bespannung (Fallprofil)

Lösen Sie eine der Seilführungen (5) von unten mit einem 2 mm Innensechskantschlüssel und ziehen diesen vom Fallprofil ab.
Ziehen Sie das Fallprofil seitlich über das Tuch (6).
Nehmen Sie dann den Keder (7) aus dem Hohlraum des Tuches.

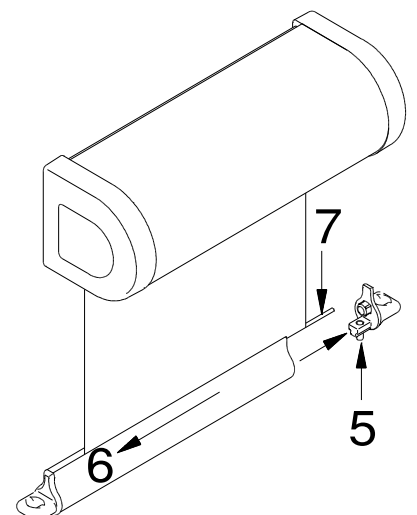

4. Demontage der Bespannung (Tuchwelle)

Lösen Sie die Kastenseitenkappe von unten (8) mit einem 2 mm Innensechskantschlüssel und nehmen Sie diese ab.

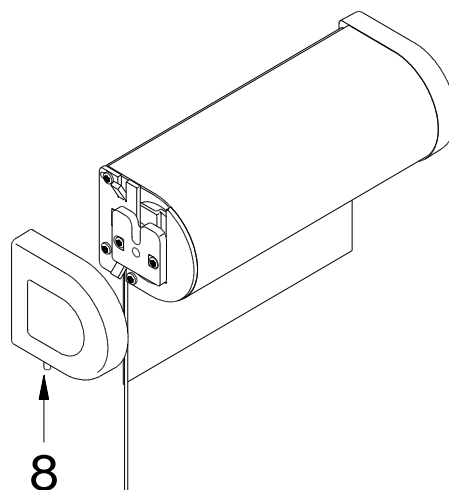

Lösen Sie vorsichtig das Seitenlager (9) mit dem Torx-Schraubendreher und ziehen Sie dieses vom Motorlager nach unten weg.

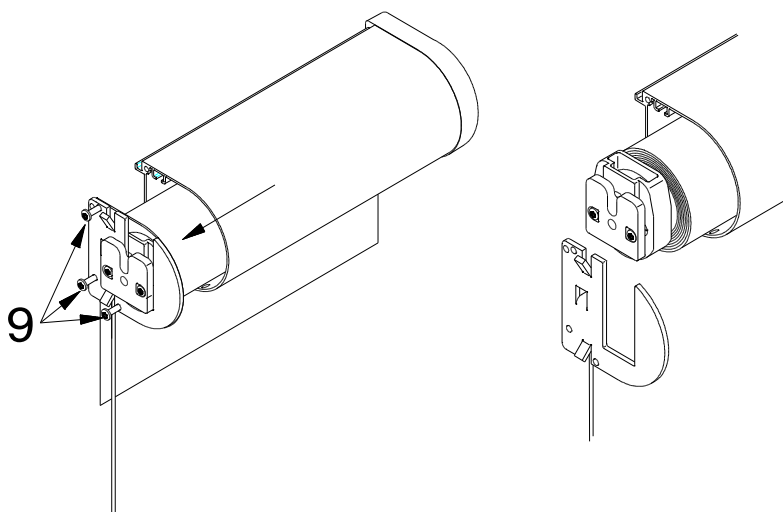

Ziehen Sie die Tuchwelle vorsichtig Seitlich aus dem Markisenkasten.

Legen Sie die Tuchwelle auf einem **sauberen** Untergrund ab.
Zeichnen Sie den Sitz des Tuches rechts und links auf der Tuchwelle mit einem Bleistift an.
Wickeln Sie das Tuch vorsichtig von der Tuchwelle ab.
Bohren Sie die Niete heraus (je nach Markisenbreite kann die Anzahl der Niete unterschiedlich sein).
Ziehen das Tuch vom Klebestreifen ab.

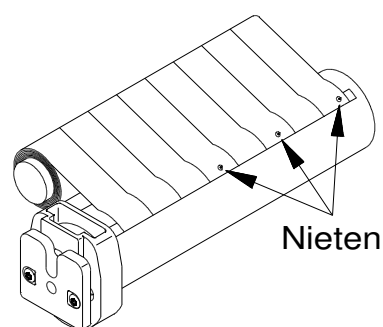

5. Montage der neuen Bespannung (Tuchwelle)

Kleben Sie einen neuen Streifen Doppelseitiges Klebeband auf die Tuchwelle (10).

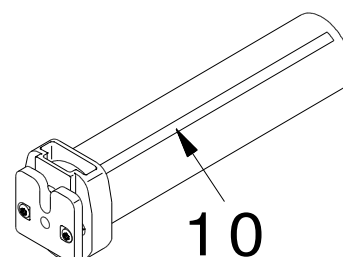

Ziehen Sie den Schutzstreifen des Klebebandes ab.
Nehmen Sie das neue Tuch und kleben dieses gleichmäßig auf die Tuchwelle (vorher angezeichneter Sitz).
Bohren Sie durch das Tuch in die bereits vorhandenen Bohrungen in der Tuchwelle. Vernieten Sie dieses mit den 3 mm Nieten (11)

Wickeln Sie dann das Tuch vorsichtig aber Stramm auf die Tuchwelle.

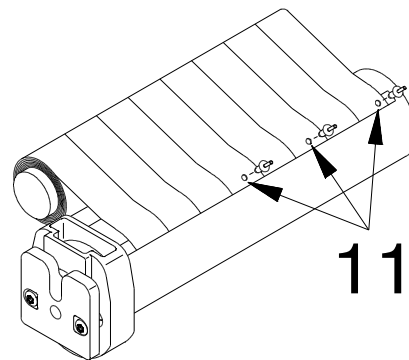

Lösen Sie die Kastenseitenkappe und das Seitenlager der Lagerseite ab (12).

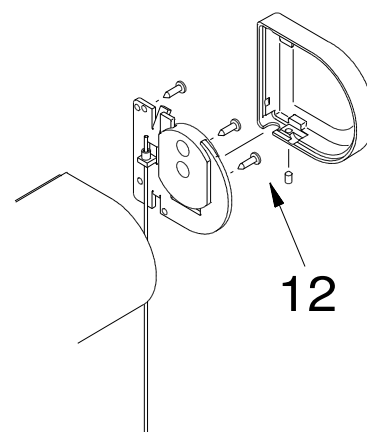

Schieben Sie die Tuchwelle wieder in den Markisenkasten.
Schieben Sie das Seitenlager von unten nach oben auf das Motorlager.
Schrauben Sie das Seitenlager an den Markisenkasten.
Stecken Sie die Kastenseitenkappe auf und schrauben diese fest. Siehe Punkt 4.

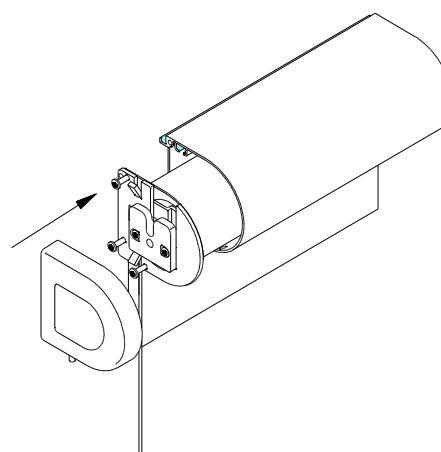

Schieben Sie das Seitenlager der Lagerseite auf den Lagerzapfen (13) der Tuchwelle und schrauben Sie Seitenlager und Kastenseitenkappe wieder an.

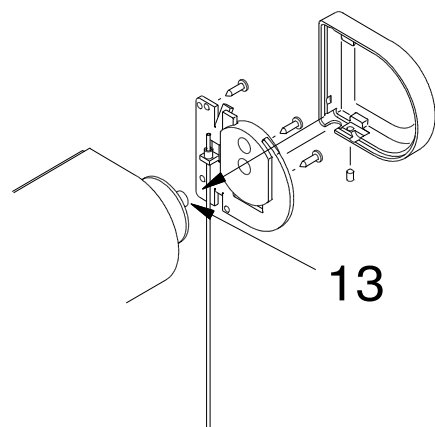

6. Montage der neuen Bespannung (Fallprofil)

Schieben Sie den Keder in den Hohlraum des Tuches.
Führen Sie den Hohlraum in die Nut des Fallprofils.
Ziehen Sie das Fallprofil über das Tuch.

Stecken Sie die Seilführung auf und schrauben diese wieder fest. Siehe Punkt 3.

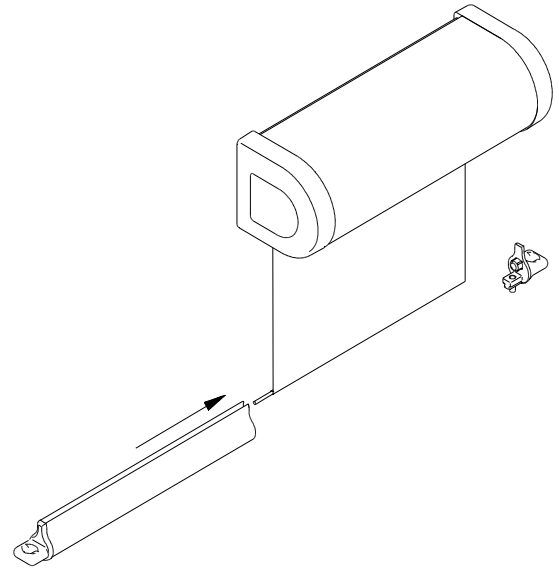

7. Montage der Führungsseile

Ziehen Sie die Führungsseile durch die Seilführungen der Seilspanner und den Spannfedern.

Ziehen Sie die Seile stramm.

Drücken Sie die Seilklemmen gegen die Feder und drehen die Schraube der Seilklemme mit einem 3mm Innensechskantschlüssel fest.

Hierzu benötigen Sie einen Kollegen.

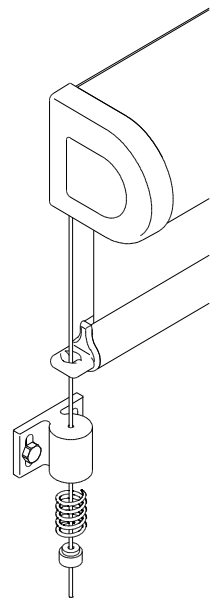

8. Motoreinstellung

Klemmen Sie den Motor an das Motoreinstallkabel an. (nicht bei Funkmotor)

Stellen Sie die Endlagen der Markise gemäß der Einstellanleitung des Motors ein.

Lassen Sie die Markise aus- und wieder einfahren. Kontrollieren Sie ob die Endpunkte richtig eingestellt sind.

Klemmen Sie den Motor wieder in der Verteilerdose an.