

Fenstermarkise F412

Reparaturanleitung Tucherneuerung

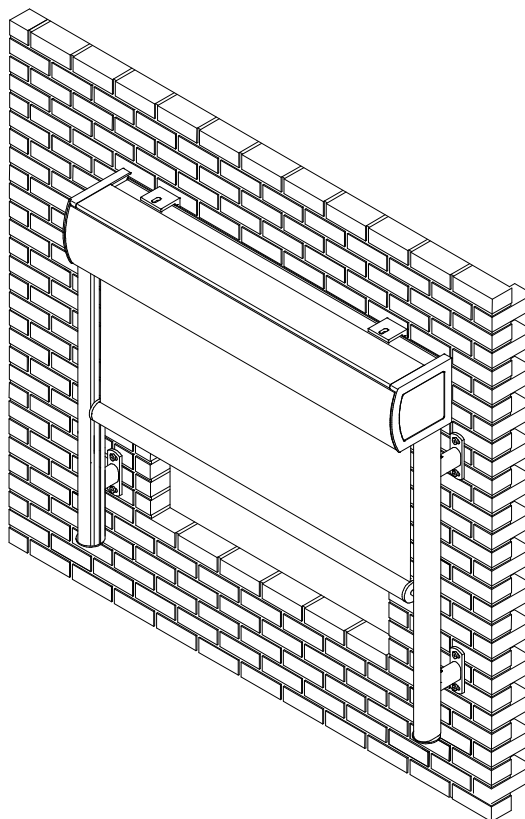

Inhalt

1. Werkzeug, das Sie für die Reparatur benötigen
2. Vor der Demontage
3. Demontage der Bespannung (Fallprofil)
4. Demontage der Bespannung (Tuchwelle)
5. Montage der neuen Bespannung (Tuchwelle)
6. Montage der neuen Bespannung (Fallprofil)
7. Motoreinstellungen

1. Werkzeug, das Sie für die Montage benötigen

- Maßband
- Standfeste Leitern
- Schlüsselsatz: Kreuz – Schlitz, ISK, Torx
- Nietzange + 3mm Nieten
- Handbohrmaschine
- Motoreinstellkabel (nicht bei Funkmotor)

2. Vor der Demontage



Tipp

Nehmen Sie ein Bandmaß und messen Sie die alte Bespannung nach. Überprüfen Sie, ob dieses Maß mit dem der neuen Bespannung übereinstimmt.

Lassen Sie die Fallstange etwas herunter fahren.
Klemmen Sie den Motor in der Verteilerdose ab.

Lösen Sie die Schrauben (1) an den Innenseiten der Führungsschienen(2)
Heben Sie den Markisenkasten und das Ausfallprofil (3) aus den Führungsschienen.
Stecken Sie den Markisenkasten wieder zurück auf die Führungsschiene.

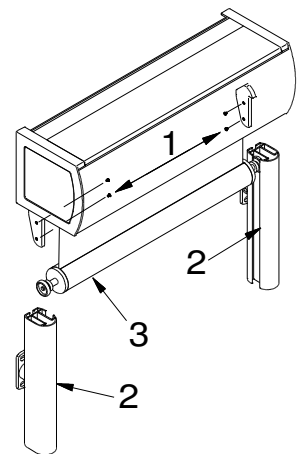

3. Demontage der Bespannung (Fallprofil)

Bohren Sie an einer Seite am Ausfallprofil die Niete (4) heraus. Ziehen Sie die Schienenführung (5) seitlich heraus. Ziehen Sie das Ausfallprofil vom Tuch ab (6) und nehmen den Keder (7) aus dem Hohlraum heraus.

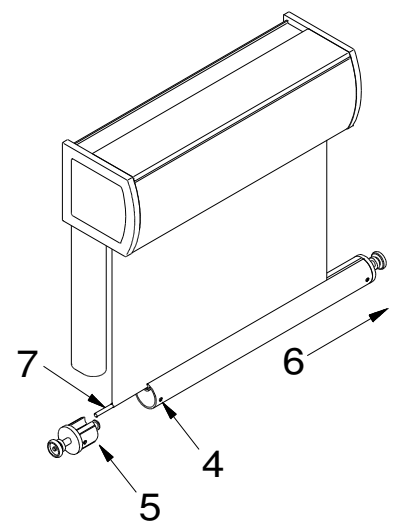

4. Demontage der Bespannung (Tuchwelle)

Drehen Sie die Schrauben (8), an der Unterseite der Markise, an beiden Seiten heraus und klappen die Blende (9) nach vorne weg. Legen Sie diese beiseite.

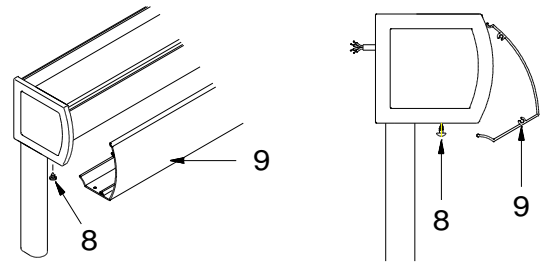

Lösen Sie die beiden Lager (Motor (10) und Seite (11) rechts und links im Markisenkasten. Ziehen Sie die Tuchwelle so weit nach vorne bis das Sie das Motorlager abschrauben und das Seitenlager (10) abnehmen können. Ziehen Sie währenddessen auch das Motorkabel (12) und die Bespannung vorsichtig nach.

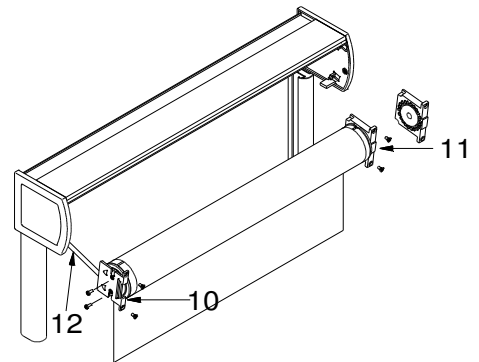

Ziehen Sie den Stecker aus dem Motorkopf (siehe Bild).

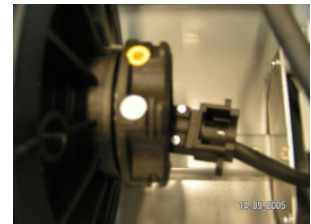

Legen Sie die Tuchwelle auf einem sauberen Untergrund ab. Wickeln Sie das Tuch von der Tuchwelle ab. Lösen Sie die Feststellschrauben (13). Ziehen Sie das Tuch seitlich aus der Tuchwelle heraus (15). Ziehen Sie den Keder (14) aus dem Hohlraum.

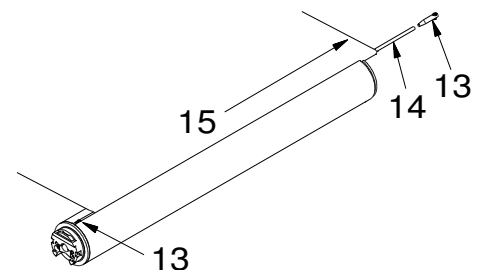

5. Montage der neuen Bespannung (Tuchwelle)

Gehen Sie in umgekehrter Reihenfolge vor:

Führen Sie den Hohlraum der neuen Bespannung nach und nach in die Nut der Tuchwelle ein. Ihr Kollege schiebt gleichzeitig den Rundkeder (14) in den Hohlraum. Stecken Sie dann die Feststellschrauben (13) an den Enden der Bespannung in den Hohlraum.

Vermitteln Sie die Bespannung auf der Tuchwelle, und ziehen Sie die Feststellschrauben fest.

Heben Sie die Tuchwelle Richtung Kasten.
 Stecken Sie den Stecker in den Motorkopf.
 Schrauben Sie das Lager (10) an und stecken das Lager (11) auf.
 Schieben Sie die Tuchwelle in den Kasten und schrauben die Lager wieder an.
 Achten Sie auf die Bespannung das diese nicht verschmutzt oder beschädigt wird.
 Ziehen Sie währenddessen das Motorkabel (12) wieder vorsichtig zurück.

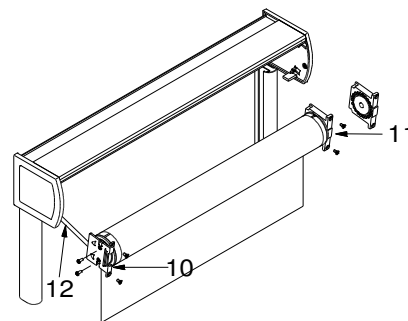

Montieren Sie die Blende (9) wieder an den Markisenkasten.

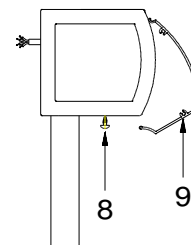

6. Montage der neuen Bespannung (Fallprofil)

Gehen Sie in umgekehrter Reihenfolge vor:
 Schieben Sie den Keder (7) in den Hohlraum der Bespannung.
 Schieben Sie das Ausfallprofil über den Hohlraum.
 Stecken Sie die Schienenführung (5) auf das Ausfallprofil und vernieten diese mit einer 3mm Niete (4).

Heben Sie den Markisenkasten aus den Führungsschienen (2).
 Führen Sie das Ausfallprofil (3) in die Führungsschienen und stecken Sie den Markisenkasten wieder zurück.
 Verschrauben Sie (1) den Markisenkasten wieder an den Innenseiten der Führungsschienen(2)

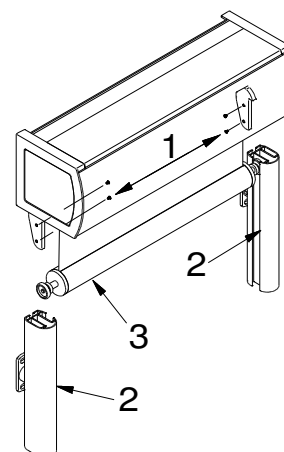

7. Motoreinstellung

Klemmen Sie den Motor an das Motoreinstallkabel an. (nicht bei Funkmotor)

Stellen Sie die Endlagen der Markise gemäß der Einstellanleitung des Motors ein.
 Lassen Sie die Markise aus- und wieder einfahren. Kontrollieren Sie ob die Endpunkte richtig eingestellt sind.

Klemmen Sie den Motor wieder in der Verteilerdose an.