

# Fenstermarkise F413 Zip

## Reparaturanleitung Tucherneuerung

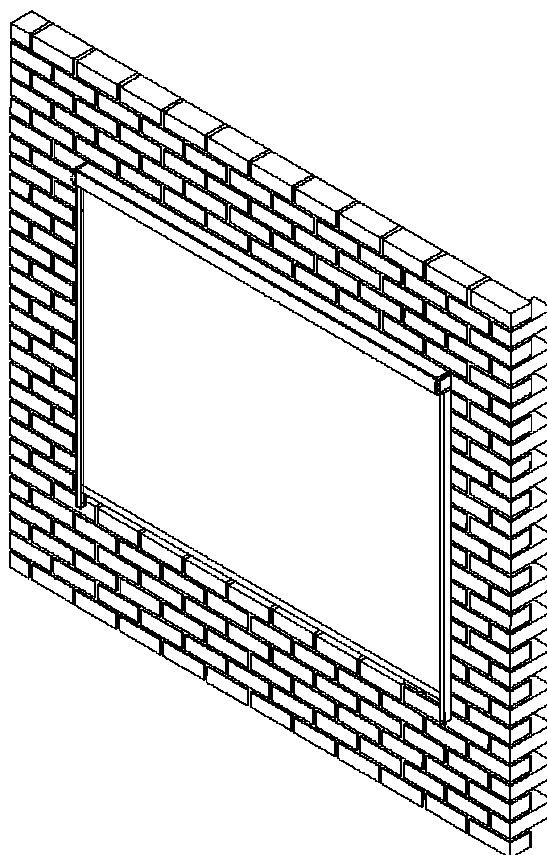

## Inhalt

1. Werkzeug, das Sie für die Reparatur benötigen
2. Vor der Demontage
3. Demontage der Bespannung (Fallprofil)
4. Demontage der Bespannung (Tuchwelle)
5. Montage der neuen Bespannung (Tuchwelle)
6. Montage der neuen Bespannung (Fallprofil)
7. Motoreinstellungen

## 1. Werkzeug, das Sie für die Montage benötigen

- Maßband und Bleistift
- Standfeste Leitern
- Schlüsselsatz: Kreuz – Schlitz, ISK, Torx
- Motoreinstellkabel (nicht bei Funkmotor)

## 2. Vor der Demontage



### Tipp

Nehmen Sie ein Bandmaß und messen Sie die alte Bespannung nach. Überprüfen Sie, ob dieses Maß mit dem der neuen Bespannung übereinstimmt.

Lassen Sie die Fallstange etwas herunter fahren.  
Klemmen Sie den Motor in der Verteilerdose ab.

Lösen Sie die Schrauben (1) an den Innenseiten der Führungsschienen(2)  
Nehmen Sie den Endstopfen (3) und die Führungsleiste (4) nach unten weg..  
Ziehen Sie dann die Schienen (2) vorsichtig zur Seite ab.

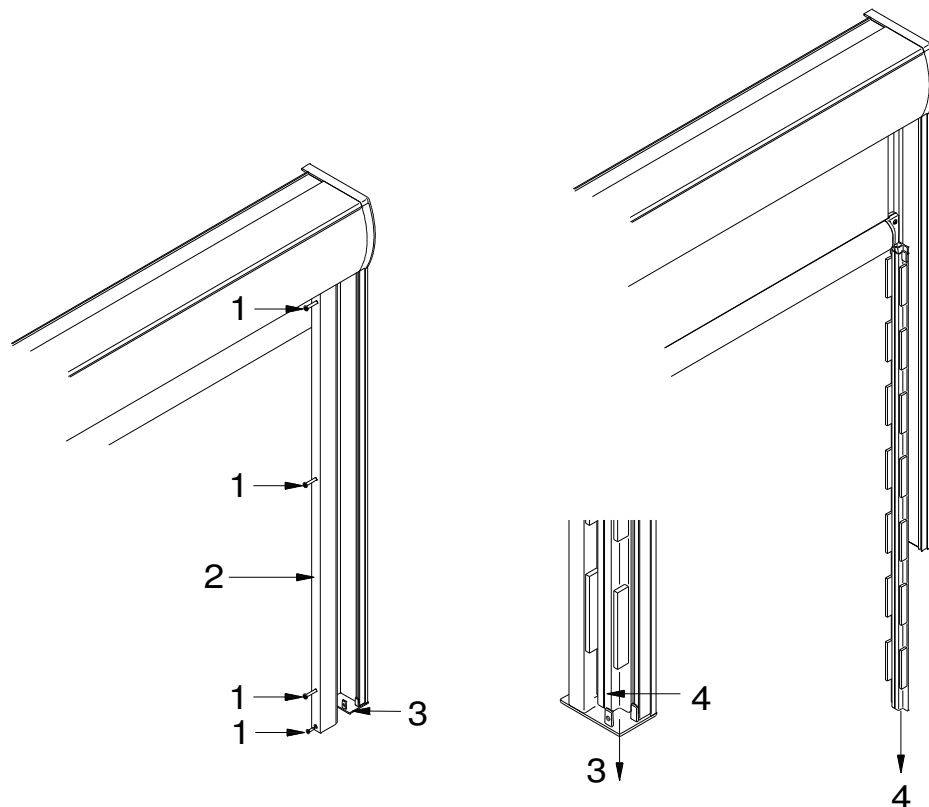

Drehen Sie die Schrauben (5) an den Innenseiten der Führungsschienen heraus.

Heben Sie den Markisenkasten aus den Schienen (6) und legen Sie diesen auf 2 bereitgestellte Ablageböcke.

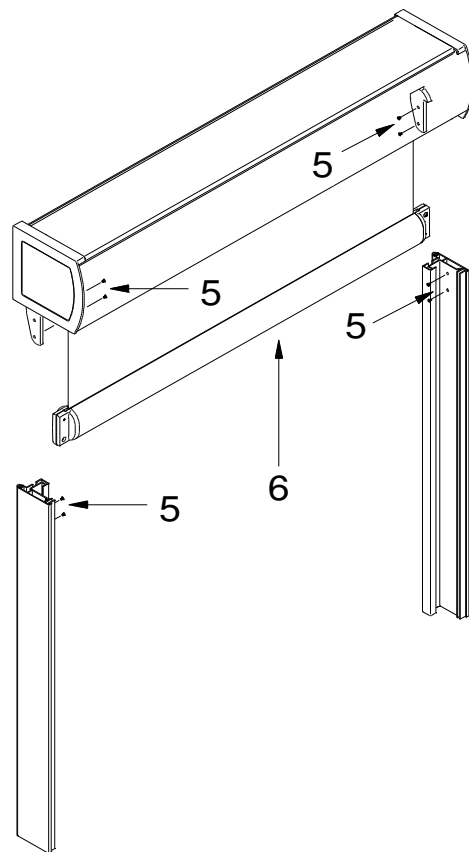

### 3. Demontage der Bespannung (Fallprofil)

Drehen Sie die Schrauben (7) an beiden Seiten heraus und ziehen die Fallstangenzapfen (8) aus dem Fallprofil (10) seitlich heraus.

Ziehen Sie das Fallprofil (10) seitlich über das Tuch.

Nehmen Sie dann den Keder (9) aus dem Hohlraum des Tuches.

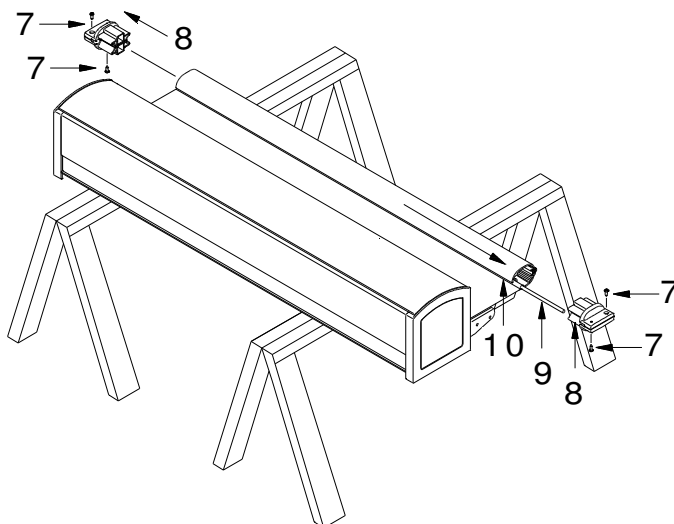

#### 4. Demontage der Bespannung (Tuchwelle)

Drehen Sie die Schrauben (11) an beiden Seiten heraus.  
Klappen Sie die Blende nach oben (12) und nehmen diese ab.

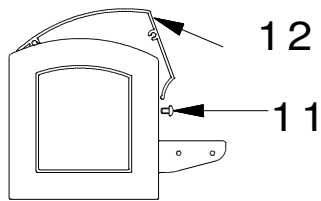

Lösen Sie die 3 Schrauben der Seitenkappe (13) von innen, und nehmen Sie diese vorsichtig zur Seite weg.  
**Halten Sie dabei die Tuchwelle fest!**

**Zeichnen Sie den Sitz des Tuches rechts und links mit einem Bleistift auf der Tuchwelle an.**

Lösen Sie beiden Befestigungsbolzen (14) rechts und links in der Tuchwelle. Ziehen Sie diese und den Keder (15) aus dem Hohlraum des Tuches heraus.

Befindet sich der Motor auf dieser Seite, ziehen Sie diesen einige Zentimeter heraus.

Wickeln Sie dann das Tuch vorsichtig ab und ziehen es aus der Nut der Tuchwelle

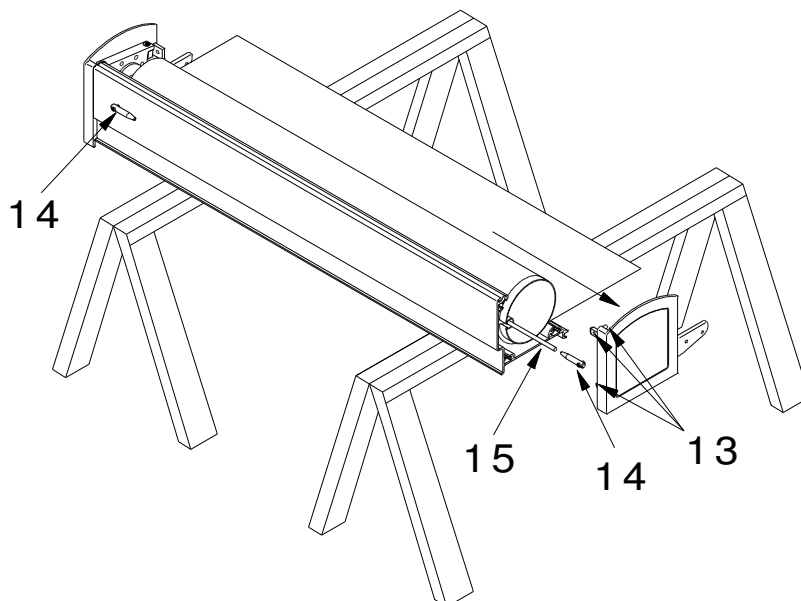

## 5. Montage der neuen Bespannung (Tuchwelle)

Führen Sie den Hohlraum der neuen Bespannung nach und nach in die Nut der Tuchwelle ein. Ihr Kollege schiebt gleichzeitig den Rundkeder in den Hohlraum. Stecken Sie dann die Befestigungsbolzen an den Enden der Bespannung in den Hohlraum.

Vermitteln Sie die Bespannung (vor angezeichneter Sitz) auf der Tuchwelle, und ziehen Sie die Befestigungsbolzen fest.

Montieren Sie die Kastenseitenkappe wieder.

(Siehe Punkt 4)

## 6. Montage der neuen Bespannung (Fallprofil)

Schieben Sie den Keder in den Hohlraum des Tuches.  
Führen Sie den Hohlraum in die Nut des Fallprofils.  
Ziehen Sie das Fallprofil über das Tuch.  
Stecken Sie die Fallstangenzapfen (8) in das Ausfallprofil.  
Das Tuch steht ca. 25 mm über.  
Schrauben das Tuch mit den Schrauben (7) fest.

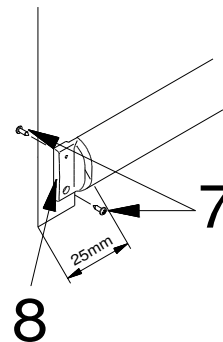

Montieren Sie die Blende an den Markisenkasten.  
Montieren Sie den Markisenkasten wieder auf die Führungsschienen.  
Schrauben Sie die Führungsschienen(2) wieder an.  
Montieren Sie den Endstopfen (3) und die Führungsleiste (4).

## 7. Motoreinstellung

Klemmen Sie den Motor an das Motoreinstallkabel an. (nicht bei Funkmotor)

Stellen Sie die Endlagen der Markise gemäß der Einstellanleitung des Motors ein.  
Lassen Sie die Markise aus- und wieder einfahren. Kontrollieren Sie ob die Endpunkte richtig eingestellt sind.

Klemmen Sie den Motor wieder in der Verteilerdose an.