

Fenstermarkise F420

Reparaturanleitung Motorerneuerung

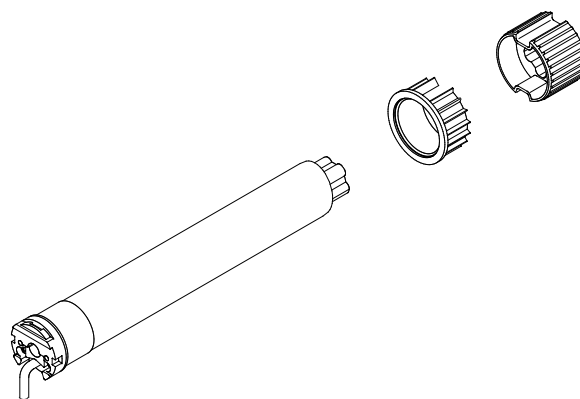

Inhalt

1. Werkzeug, das Sie für die Reparatur benötigen
2. Vor der Demontage
3. Demontage der Fallarme
4. Demontage des Motors
5. Neumontage des Motors

1. Werkzeug, das Sie für die Montage benötigen

- Standfeste Leitern
- Schlüsselsatz: Kreuz – Schlitz, ISK, Torx
- Motoreinstellkabel (nicht bei Funkmotor)

2. Vor der Demontage

Klemmen Sie den Motor in der Verteilerdose ab.
Zeichnen Sie den Sitz der Fallarme mit einem Bleistift auf dem Ausfallprofil an (1).

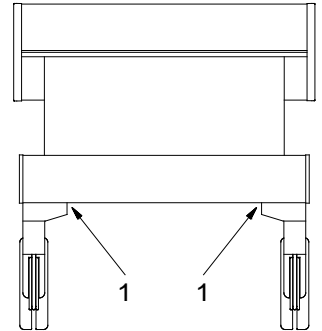

3. Demontage der Fallarme

Lösen Sie die Fallarme (2) indem Sie die Muttern (3) abschrauben.
Ziehen Sie das Ausfallprofil (4) nach vorn von den Fallarmen ab. Halten Sie die Fallarme währenddessen fest!
Lassen Sie die Fallarme und das Ausfallprofil vorsichtig ab (5).

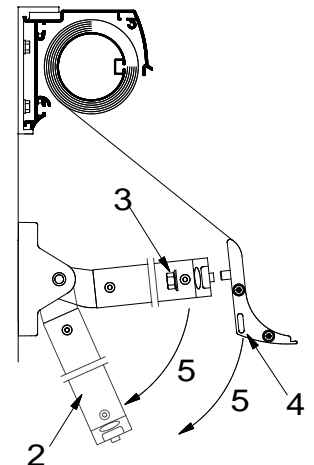
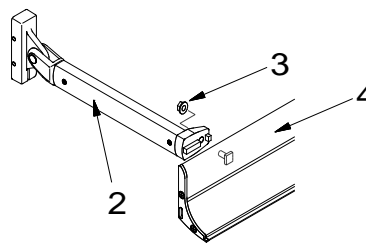

Achtung:
Fallarme stehen unter Spannung!

4. Demontage des Motors

Lösen Sie die beiden Lager, Motor (3) und Seite (7), rechts und links im Markisenkasten. Ziehen Sie die Tuchwelle so weit nach vorne bis das Sie das Motorlager (6) abschrauben und das Seitenlager (4) abnehmen können.
Ziehen Sie währenddessen auch das Motorkabel (9) vorsichtig nach. Achten Sie auf die Bespannung das diese nicht verschmutzt oder beschädigt wird.

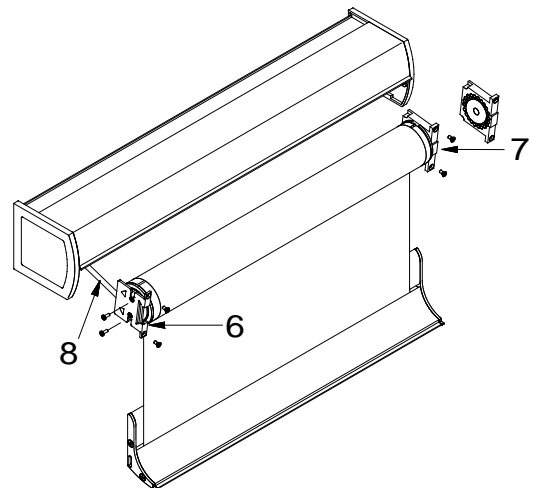

Ziehen Sie den Stecker aus dem Motorkopf (siehe Bild).

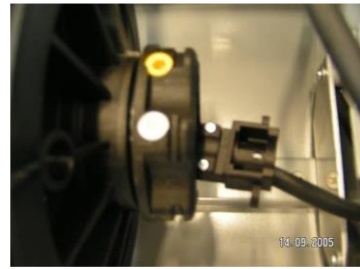

Ziehen Sie den Motor aus der Tuchwelle.
Nehmen Sie den Adapter (9) und Mitnehmer (10) vom defekten Motor ab und schieben diese auf den neuen Motor.
Achten Sie darauf das diese richtig einrasten.

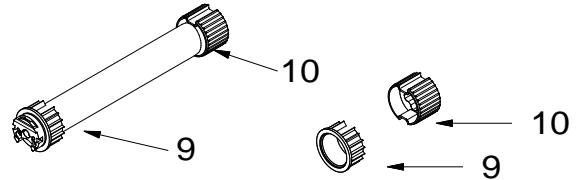

5. Neumontage des Motors

Gehen Sie in umgekehrter Reihenfolge vor:

Schieben Sie den Motor in die Tuchwelle.

Stecken Sie den Stecker in den Motorkopf.

Schrauben Sie das Motorlager (6) an den Motor.

Stecken Sie das Seitenlager (7) auf den Bolzen der Lagerseite.

Schieben Sie vorsichtig die Tuchwelle komplett wieder in den Markisenkasten und ziehen Sie währenddessen das Motorkabel (8) zurück.

Schrauben Sie beiden Lager wieder fest.

Heben Sie das Ausfallprofil (4) und die Fallarme (2) an und verschrauben die Teile locker miteinander.

Richten Sie die Fallarme aus (vorher angezeichneter Sitz (1)) und ziehen die Muttern (3) wieder fest.

Stellen Sie dann die Endlagen der Markise gemäß der mitgelieferten Einstellanleitung des Motors ein.
Klemmen Sie zum Schluss das Kabel in der Verteilerdose wieder an.