

Fenstermarkise F412

Reparaturanleitung Tucherneuerung



Inhalt

1. Werkzeug, das Sie für die Reparatur benötigen
2. Vor der Demontage
3. Demontage der Bespannung (Fallprofil)
4. Demontage der Bespannung (Tuchwelle)
5. Montage der neuen Bespannung (Tuchwelle)
6. Montage der neuen Bespannung (Fallprofil)
7. Motoreinstellungen

1. Werkzeug, das Sie für die Montage benötigen

- Maßband
- Standfeste Leitern
- Schlüsselsatz: Kreuz – Schlitz, ISK, Torx
- Nietzange + 3mm Nieten
- Handbohrmaschine
- Motoreinstellkabel (nicht bei Funkmotor)

2. Vor der Demontage



Tipp

Nehmen Sie ein Bandmaß und messen Sie die alte Bespannung nach. Überprüfen Sie, ob dieses Maß mit dem der neuen Bespannung übereinstimmt.

Drehen Sie die Schrauben (1), an der Unterseite der Markise, an beiden Seiten heraus und klappen die Blende (2) nach vorne weg. Legen Sie diese beiseite.

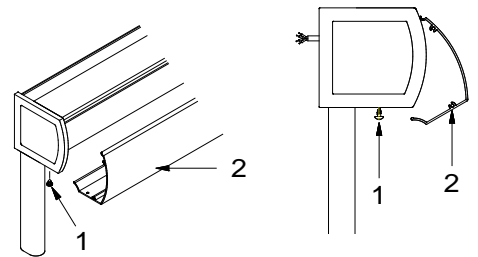

3. Demontage der Bespannung (Fallprofil)

Lassen Sie die Markise ganz ausfahren.

Schrauben Sie die Muttern (3) rechts und links vom Ausfallprofil (4) ab.

Nehmen Sie das Ausfallprofil (4) aus den Fallarmen (5) heraus und lassen die Fallarme und das Ausfallprofil vorsichtig nach unten ab (6).

Die Umlenkrolle (7) bleibt montiert.

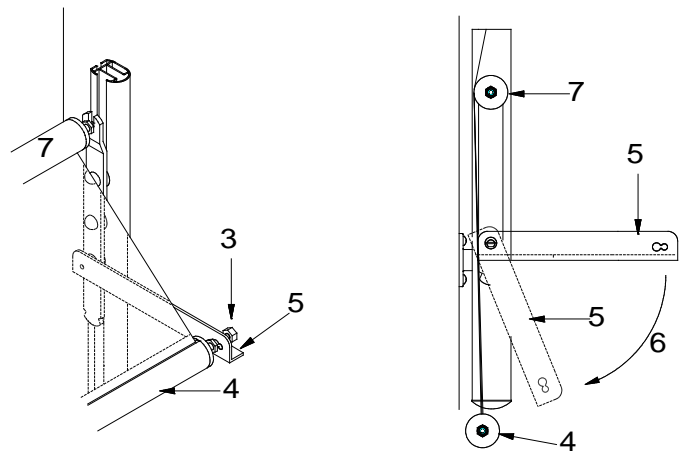

Achtung:
Fallarme stehen unter Spannung!

Bohren Sie an einer Seite am Ausfallprofil die Niete (8) heraus. Ziehen Sie den Ausfallprofileinsatz (9) seitlich heraus. Ziehen Sie das Ausfallprofil vom Tuch ab (11) und nehmen den Keder (10) aus dem Hohlraum heraus.

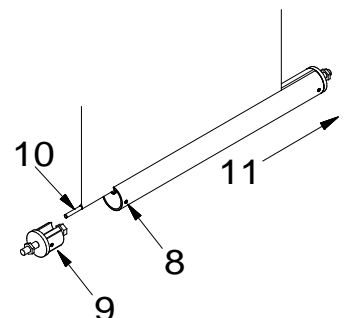

4. Demontage der Bespannung (Tuchwelle)

Lassen Sie die Bespannung komplett abwickeln und klemmen Sie den Motor in der Verteilerdose ab.

Lösen Sie die beiden Lager (Motor (12) und Seite (13) rechts und links im Markisenkasten. Ziehen Sie die Tuchwelle so weit nach vorne bis das Sie das Motorlager (12) abschrauben und das Seitenlager (10) abnehmen können.

Ziehen Sie währenddessen auch das Motorkabel (14) vorsichtig nach.

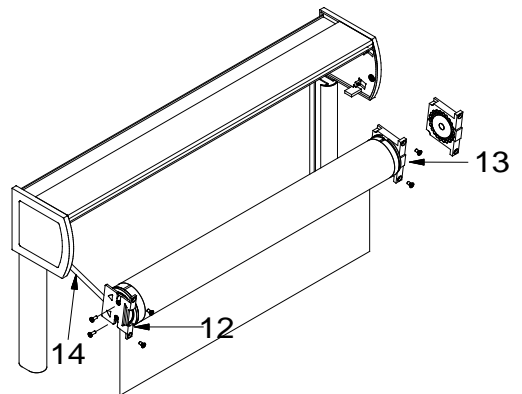

Ziehen Sie den Stecker aus dem Motorkopf (siehe Bild).

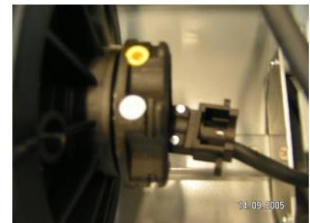

Legen Sie die Tuchwelle auf einem sauberen Untergrund ab.

Wickeln Sie das Tuch von der Tuchwelle ab.

Lösen Sie die Feststellschrauben (15).

Ziehen Sie das Tuch seitlich aus der Tuchwelle heraus (17).

Ziehen Sie den Keder (16) aus dem Hohlraum.

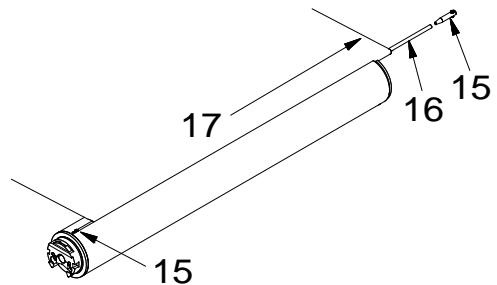

5. Montage der neuen Bespannung (Tuchwelle)

Gehen Sie in umgekehrter Reihenfolge vor:

Führen Sie den Hohlraum der neuen Bespannung nach und nach in die Nut der Tuchwelle ein. Ihr Kollege schiebt gleichzeitig den Rundkeder (16) in den Hohlraum. Stecken Sie dann die Feststellschrauben (15) an den Enden der Bespannung in den Hohlraum.

Vermitteln Sie die Bespannung auf der Tuchwelle, und ziehen Sie die Feststellschrauben fest.

Heben Sie die Tuchwelle Richtung Kasten.
 Stecken Sie den Stecker in den Motorkopf.
 Schrauben Sie das Lager (12) an und stecken das Lager (13) auf.
 Schieben Sie die Tuchwelle in den Kasten und schrauben die Lager wieder an.
 Achten Sie auf die Bespannung das diese nicht verschmutzt oder beschädigt wird.
 Ziehen Sie währenddessen das Motorkabel (14) wieder vorsichtig zurück.

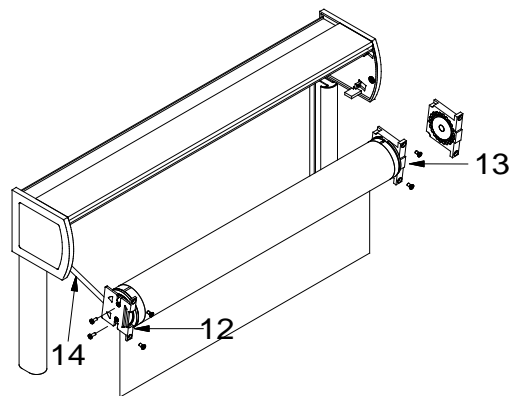

6. Montage der neuen Bespannung (Fallprofil)

Gehen Sie in umgekehrter Reihenfolge vor:

Schieben Sie den Keder (10) in den Hohlraum der Bespannung.
 Schieben Sie das Ausfallprofil über den Hohlraum.
 Stecken Sie die Ausfallprofileinsatz (9) auf das Ausfallprofil und vernieten diese mit einer 3mm Niete (8).

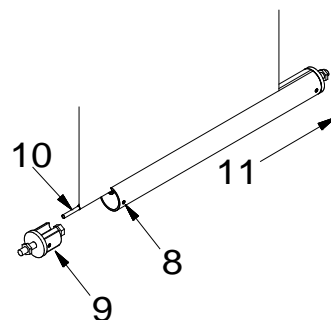

Führen Sie die Bespannung hinter die Umlenkrolle (7) und schrauben das Ausfallprofil (4) mit den Muttern (3) wieder an die Fallarme (5).

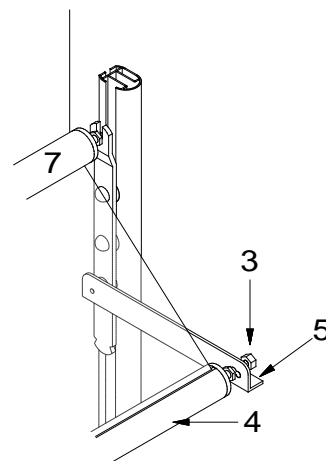

Montieren Sie die Blende (2) wieder an den Markisenkasten.

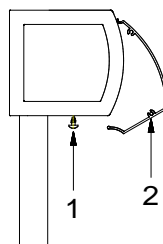

7. Motoreinstellung

Klemmen Sie den Motor an das Motoreinstalkabel an. (nicht bei Funkmotor)

Stellen Sie die Endlagen der Markise gemäß der Einstellanleitung des Motors neu ein.
 Lassen Sie die Markise aus- und wieder einfahren. Kontrollieren Sie ob die Endpunkte richtig eingestellt sind.

Klemmen Sie den Motor wieder in der Verteilerdose an.