

Reparaturanleitung

K500 - VV-Getriebewechsel

- Lösen Sie die beiden inneren Schrauben (1) am Schott, an der Fallstangenseitenkappe, an der sich das Getriebe befindet mit einem Torx-Schraubendreher Größe 20.
- Sie können die Fallstangenseitenkappe (2) mit Getriebe Seitlich abnehmen. (**Achtung:** Der Vario – Volant könnte sich selbstständig machen und von alleine Herunterdrehen).

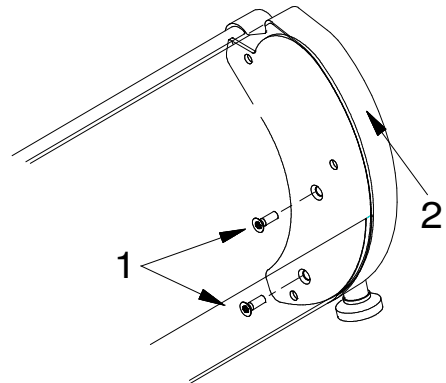

- Schrauben Sie das defekte Getriebe (3) aus der Fallstangenseitenkappe heraus.

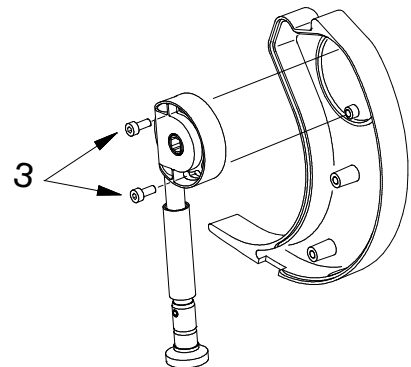

- Nehmen Sie das neue Getriebe und schrauben dieses in die Fallstangenseitenkappe.

- Nehmen Sie Fallstangenseitenkappe und führen Sie das Getriebe auf den Vierkantbolzen (4) der Vario – Volant – Welle.
- Halten Sie die Fallstangenseitenkappe gegen das Schott und verschrauben diese wieder von innen.

