

Terrassendach Innenbeschattung T200

Reparaturanleitung Motorwechsel

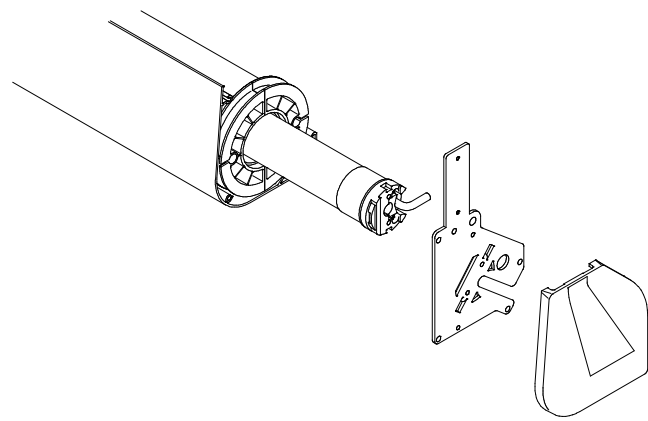

Inhalt

1. Werkzeug, das Sie für die Reparatur benötigen
2. Erste Arbeitsschritte
3. Demontage des defekten Motors
4. Montage des neuen Motors
5. Markise montieren
6. Montage der Zugbänder
7. Endlageneinstellung des Motors
8. Überprüfung
9. Letzte Arbeitsschritte

1. Werkzeug, das Sie für die Reparatur benötigen

- Torx – Schraubendreher Größe 9, 20, 25
- Innensechskantschlüssel Größe 1,5
- Motorprüfkabel (nicht bei Funkmotor)
- Ablageböcke

2. Erste Arbeitsschritte

Lösen Sie die Schrauben und nehmen Sie das Bodenprofil herunter.

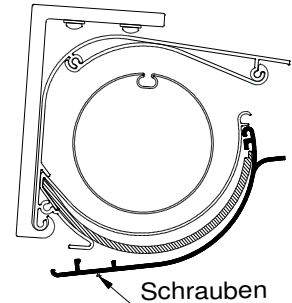

- **Klemmen Sie den Motor in der Verteilerdose ab.**
- **Haben Sie seitlich keinen Platz (min. 700 mm), dann gehen Sie so vor:**

- Lösen Sie die Klemmschrauben (1) der Schienenhalter.

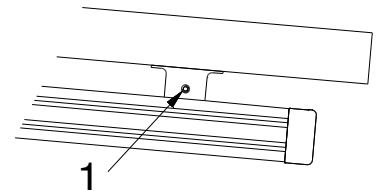

- Nehmen Sie die Führungsschienen aus den Haltern und lassen die Markise vorsichtig herunter.
- Legen Sie etwas Pappe oder Ähnliches zum Schutz unter die Enden der Führungsschienen.

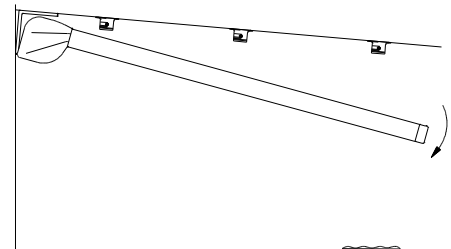

- **Entriegeln Sie die Zugbänder aus den Laufwagen.**
- **Achtung: Zugbänder sind unter Spannung!**

Zum Entriegeln der Zugbänder entfernen Sie die kleinen Stopfen auf der Unterseite der Laufwagen, stecken Sie einen Schraubendreher in die Öffnung und drücken diesen nach oben.

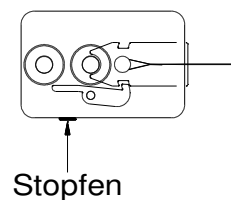

Halten Sie die Zugbänder währenddessen gut fest!

Die Demontage und Montage der Zugbänder macht man am besten zu zweit!

- Lösen Sie die Verbindungsschrauben (2) an den Innenseiten und ziehen Sie die Führungsschienen vorsichtig von den Seitenteilen der Markise. Halten Sie den Markisenkasten dabei fest.

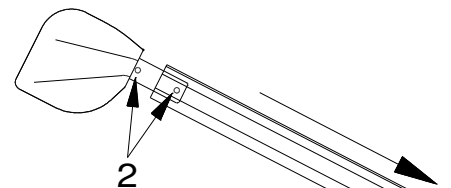

- Lassen Sie den Markisenkasten vorsichtig in den Montagekonsolen herunter hängen.
- Hängen Sie den Markisenkasten aus und legen diesen auf bereitgestellte Ablageböcke.

2. Demontage des defekten Motors

- Lösen Sie die beiden Schrauben (1) von innen an der Seitenkappe der Motorseite und nehmen diese ab.

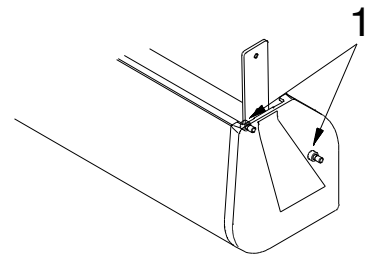

- Schrauben Sie dann das Seitenlager (2) der ab.

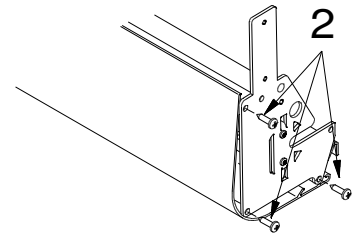

- Lösen Sie dann die Schrauben (3) die den Motor halten.

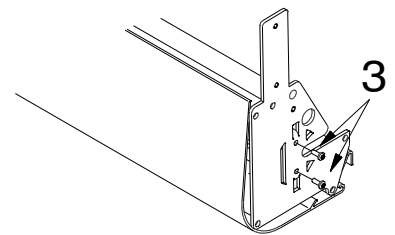

- Nehmen Sie das Seitenlager ab und Ziehen Sie den Motor vorsichtig aus dem Federpaket (4).

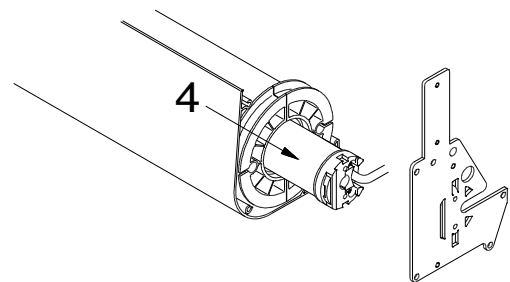

3. Montage des neuen Motors

- Schieben Sie den neuen Motor in das Federpaket ein, dabei die Mitnehmerfeder (1) des Motors in die Nut des Federpaketrohres einführen.
- Schrauben Sie das Seitenlager an den Motor.
- Schieben Sie das Seitenlager mit Motor an den Markisenkasten.
- Schrauben Sie das Seitenlager wieder fest.
- Schrauben Sie die Seitenkappe wieder an (siehe Punkt 2).

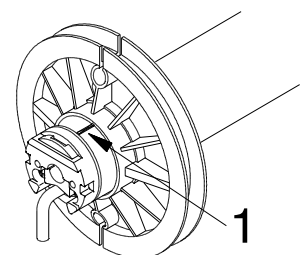

4. Markise montieren

- Schrauben Sie die Seitenkappen wieder an (siehe Punkt 2).
- Hängen Sie den Markisenkasten wieder in die Halter ein.
- Schieben Sie beide Führungsschienen (1) gleichmäßig bis zur Hälfte der Ausleger der Kastenseitenkappen (2) auf.

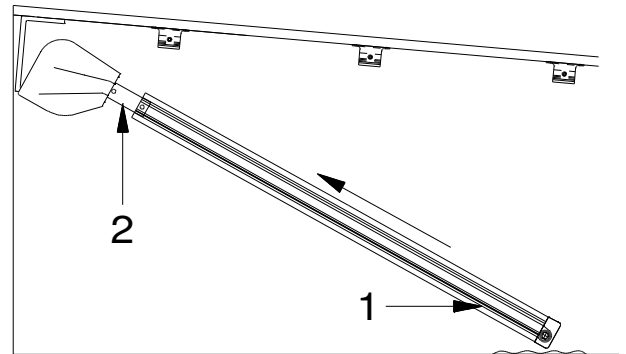

- Führen Sie die Laufräder (3) der Fallstangenzapfen in die dafür vorgesehene Gasse der Führungsschienen (4).

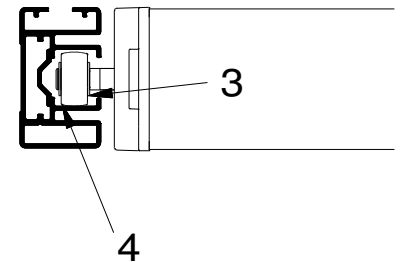

- Schieben Sie dann die Führungsschienen ganz auf die Seitenlager.
- Schrauben Sie die Führungsschienen wieder fest (2).

5. Montage der Zugbänder

Die Zugbänder:

- über die Umlenkrolle im Markisenkasten legen (1)
- in den unteren Schlitz der Führungsschiene legen
- fahren Sie die Markise wieder ganz zu
- um die untere Umlenkrolle führen (2)
- im oberen Schlitz der Führungsschiene zurückführen
- die Schlaufen der Zugbänder um den Bolzen der Bleche legen
- Zugbänder ziehen (ca. 300 mm) und das Blech (3) in den Laufwagen einschieben (4) bis dieses eingerastet ist

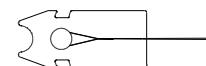

Die Montage und Demontage der Zugbänder macht man am besten zu zweit!

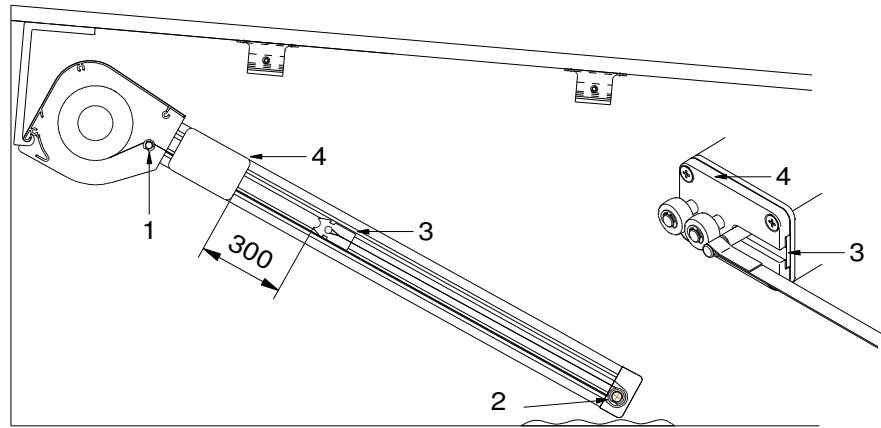

Achtung: Zugbänder nicht verdrehen.

- Heben Sie die Führungsschienen gleichmäßig an und Clipsen diese in die Schienenhalter ein.

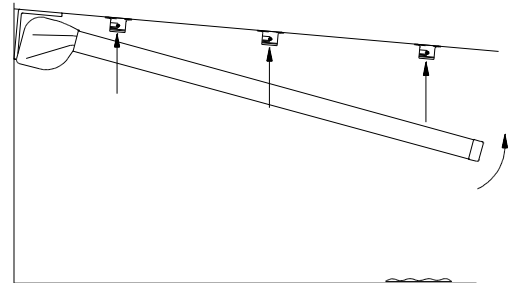

- Ziehen Sie die Klemmschrauben (1) wieder an.
- Montieren Sie das Bodenprofil wieder an den Markisenkasten.

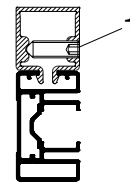

6. Endlageneinstellung des Motors

- Klemmen Sie den Motor an das Motoreinstellkabel an. (Funkmotor in der Verteilerdose)
- Stellen Sie die Endlagen gemäß der mitgelieferten Einstellanleitung des Motors ein.

7. Überprüfung

- Fahren Sie die Markise ganz aus: Bleibt die Fallstange an der Markierung am Führungsschiene-nende stehen? Wenn nicht, stellen Sie den Motor gemäß der Einstellanleitung des Motors neu ein.
- Fahren Sie die Markise wieder ein.
- Hängen Sie die Zugbänder noch einmal aus und kontrollieren Sie ob genügend Vorspannung vorhanden ist. **„Ist die Vorspannung niedriger als 30 cm, fehlt eine Umwicklung der Zugbänder auf den Wickelscheiben“!**

8. Letzte Arbeitsschritte

- Klemmen Sie den neuen Motor in der Verteilerdose an.