

Kleine Wintergartenmarkise W350

Reparaturanleitung

Federpaket **Kupplung** wechseln

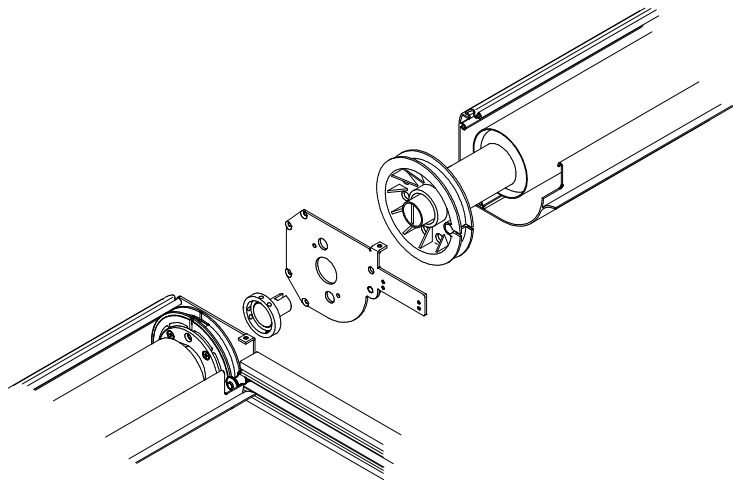

Inhalt

1. Werkzeug, das Sie für die Reparatur benötigen
2. Erste Arbeitsschritte
3. Führungsschiene demontieren
4. Demontage des alten Federpaketes
5. Montage des neuen Federpaketes
6. Kuppeln der Markisenteile
7. Führungsschiene montieren
8. Montage der Zugbänder
9. Endlageneinstellung des Motors
10. Überprüfung

1. Werkzeug, das Sie für die Reparatur benötigen

- Schlüsselsatz Torx
- Schlüsselsatz Innensechskant
- Schraubenzieher Schlitz (Elektro)
- Handbohrmaschine und 5 mm Bohrer
- Nietzange und 5 mm Nieten
- Universal - Fett und Pinsel
- Motorprüfkabel
- Ablageböcke

2. Erste Arbeitsschritte

- Lassen Sie Fallstangen einige cm ausfahren.
- Lösen Sie den Bügel (1).
- Lösen Sie die Dachschrauben und nehmen Sie die Dächer (3) ab.
- Drehen Sie die Verbindungsschrauben (4) heraus.
- Klemmen Sie den Motor in der Verteilerdose ab.

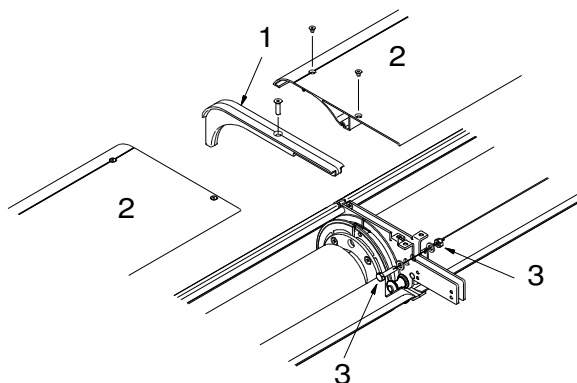

- Entriegeln Sie die Zugbänder aus den Laufwagen.

- **Achtung: Zugbänder sind unter Spannung!**

Zum Entriegeln der Zugbänder entfernen Sie die kleinen Stopfen (1) aus den Seitenkappen, entlasten Sie die Zugbänder indem Sie diese in Richtung Fallsange ziehen. Stecken Sie einen Schraubenzieher in die Öffnung der Laufwagen und drücken diesen nach unten. Das Zugband ist damit entriegelt und kann nun vorsichtig abgelassen werden.

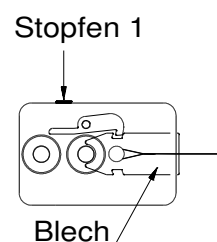

Halten Sie die Zugbänder währenddessen gut fest!

Die Demontage und Montage der Zugbänder macht man am besten zu zweit!

Drücken Sie die Stopfen wieder in die Öffnungen.

Nehmen Sie das Zugband vom Blech herunter

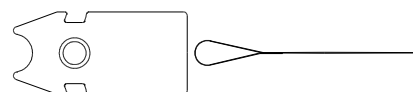

3. Führungsschiene demontieren:

Unterlegen Sie den Markisenkasten mit einer passenden Unterlage, z.B. Holzbrett (A), so dass dieser mit den Schienen auf einer Höhe liegt.

- Lösen Sie die Verbindungsschrauben (1) an den Innenseiten der Führungsschienen.
- Lösen Sie die Klemmschrauben (2) an den Konsolen und schieben die Schiene (3) vorsichtig soweit nach unten bis das der Markisenkasten frei liegt.

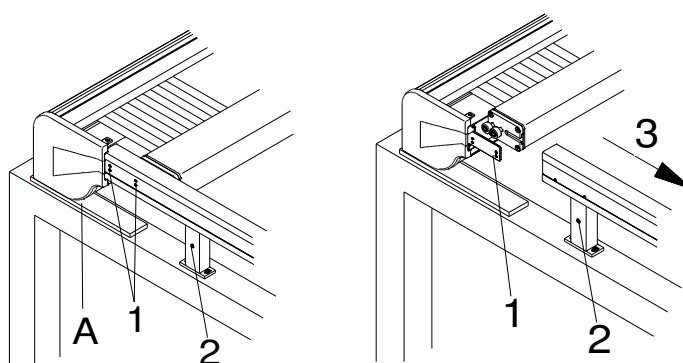

4. Demontage des defekten Federpaketes

- Klemmen Sie den Motor an das Einstellkabel an.
- Lockern Sie nach und nach die Gewindestifte (1) der Verdrehkupplung (2) indem Sie die Tuchwelle immer bis zum nächsten Gewindestift drehen lassen.

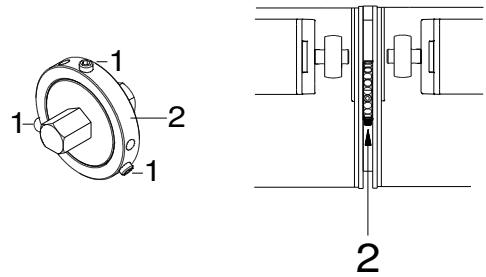

Ziehen Sie die Markisenteile auseinander (3).

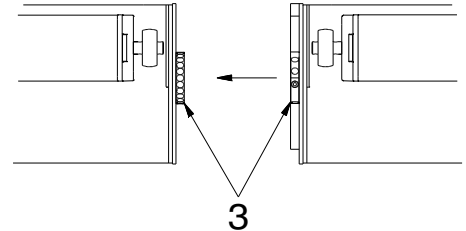

- Lassen Sie die Bespannung vorsichtig abrollen.
- Achten Sie hierbei auf die Zugbänder, dass diese sich beim Abwickeln nicht verheddern.

- Nehmen Sie die Verdrehkupplung (4) heraus und schrauben Sie das Seitenlager (5) ab.

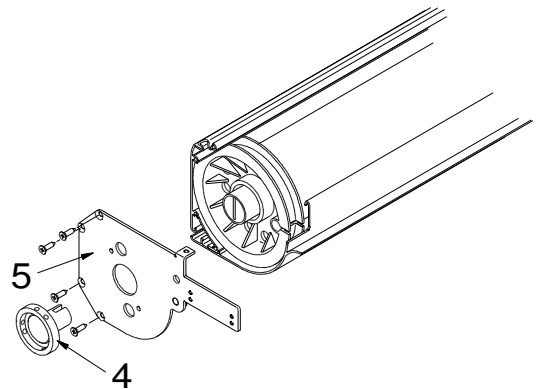

- Nehmen Sie das Zugband von der Gurtscheibe herunter.
Zählen Sie dabei, wie oft das Zugband um die Wickelscheibe gewickelt ist.

- Bohren Sie die Nieten (6) aus dem Federpaket heraus.
- Ziehen Sie das Federpaket vorsichtig seitlich aus der Tuchwelle heraus.

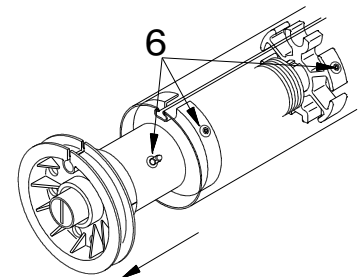

**Achtung: Das Federpaket ist voll Fett!
Packen Sie das Federpaket in eine Tüte.**

5. Montage des neuen Federpaketes

- Beseitigen Sie eventuelle Verschmutzungen wie Bohrspäne, Nietreste aus der Tuchwelle.
- Fetten Sie die Feder des neuen Federpakets gut ein.

- Schieben Sie das neue Federpaket seitlich in die Tuchwelle.

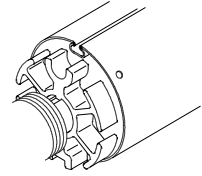

- Schieben Sie den Laufring (1) in die Tuchwelle.
- Bohren Sie durch die vorhandenen Löcher (2) der Tuchwelle in die Mitte des Laufrings.
- Vernieten Sie den Laufring mit der Tuchwelle.

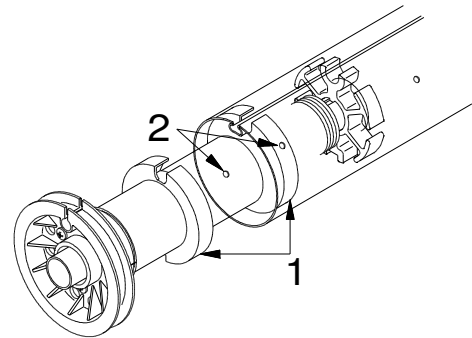

- Wickeln Sie das Zugband wieder auf die Gurtscheibe des Federpaketes. (Vorher mitgezählte Umwicklungen) Achten Sie auf die Wickelrichtung.

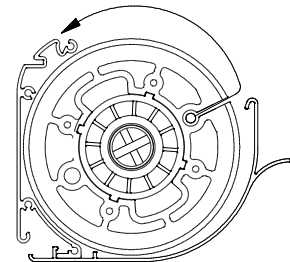

- Schieben Sie das Seitenlager auf das Federpaket. Schieben Sie das Seitenlager mit dem Federpaket bis zum Markisenkasten und schrauben dieses wieder fest (3).

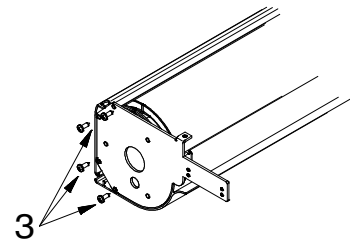

- Vernieten Sie dann die Tuchwelle mit dem Mitnehmerstern (4)

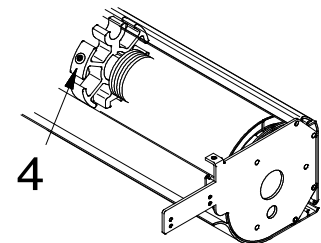

- Stecken Sie die Seitenkappe wieder auf (siehe Punkt 4).
- Klemmen Sie den Motor an ein Einstellkabel an.
- Lassen Sie die Bespannung vorsichtig aufrollen.
- Achten Sie hierbei auf die Zugbänder, dass diese sich beim aufwickeln nicht verheddern.
- **Stecken Sie die Verdrehkupplung wieder auf das Federpaket (Punkt 4).**

6. Kuppeln der Markisenteile

- Kuppeln Sie die Markisen indem Sie diese zusammenschieben und dabei die beiden Kupplungsteile übereinander schieben.
- Drehen Sie die Tuchwelle der Lagerseite (Markise ohne Motor) so, dass beide Fallstangen parallel zu einander stehen.
- Ziehen Sie die Madenschraube, die Sie erreichen können, an der Kupplung fest. Lassen Sie die Markise bis zu den nächsten Madenschrauben drehen und ziehen diese ebenfalls fest.

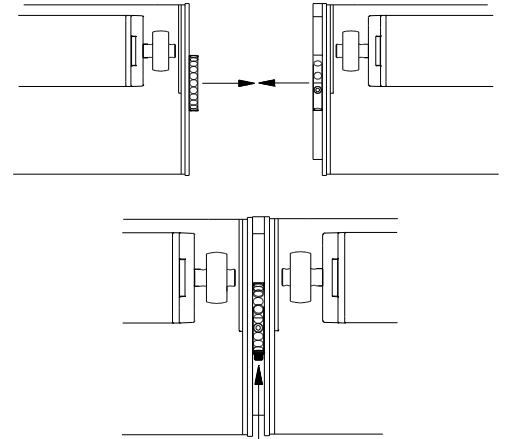

- Verbinden Sie die Markisenteile mit den Verbindungsschrauben (5).

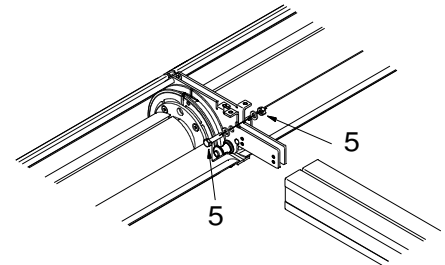

7. Führungsschiene montieren

Heben Sie die Fallstangen etwas an und schieben Sie die Laufwagen (1) in die dafür vorgesehene Gasse der Führungsschienen. Schieben Sie die Markisenkasten mit den Stegen (2) der Seitenlager auf die Führungsschienen. Schrauben Sie alle Stege von innen an den Schienen fest (3).

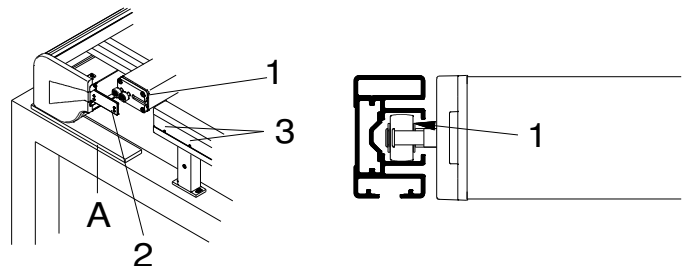

Lockern Sie die Klemmschrauben (4) der oberen Montagekonsolen und schieben Sie die Markisenkästen mit den Führungsschienen in die endgültige obere Position. Ziehen Sie die Klemmschrauben aller Montagekonsolen (4) fest.

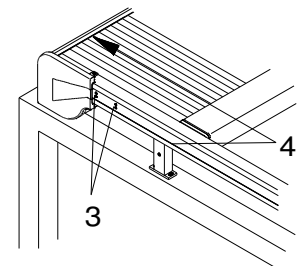

Achten Sie darauf, dass die Schraubenköpfe **komplett versenkt** sind. Die Fallstangenzapfen könnten sonst daran hängen bleiben.

Montieren Sie die Dächer (6) wieder auf die Markisenkästen.
Schrauben Sie das Oberteil der Markisenkupplung (7) an.

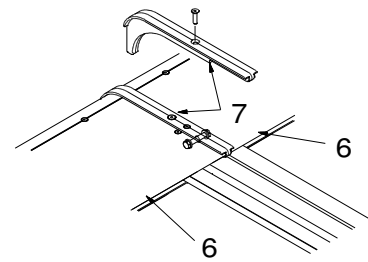

8. Montage der Zugbänder

Die Zugbänder:

- über die Umlenkrolle im Markisenkasten legen (1)
- in den unteren Schlitz der Führungsschiene legen
- fahren Sie die Markise ganz zu
- nach unten um die untere Umlenkrolle führen (2)
- im oberen Schlitz der Führungsschiene zurück nach oben führen
- die Schlaufen der Zugbänder (3) über die Bolzen der Bleche (4), befinden sich beim Zubehör, führen
- Zugbänder ziehen (ca. 300 mm) und das Blech (4) in die Laufwagen (5) einschieben bis dieses eingerastet ist

Die Montage und Demontage der Zugbänder macht man am besten zu zweit!

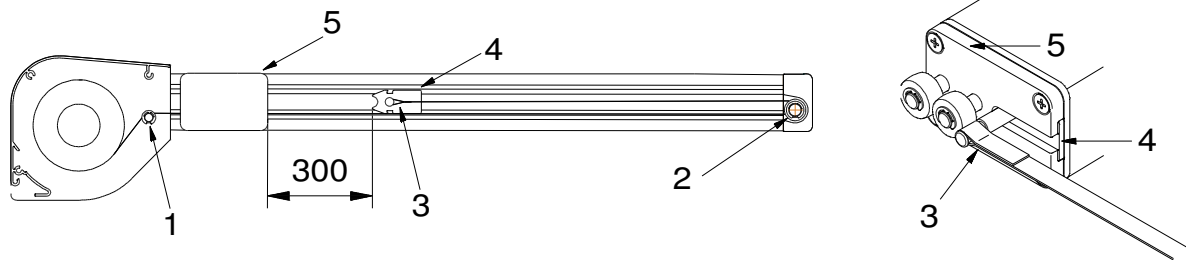

Achtung: Zugbänder nicht verdrehen.

9. Endlageneinstellung des Motors

- Klemmen Sie den Motor an das Motoreinstellkabel an.
- Stellen Sie die Endlagen gemäß der mitgelieferten Einstellanleitung des Motors ein.

10. Überprüfung

- Fahren Sie die Markise ganz aus: Bleibt die Fallstange an der Markierung am Führungsschienenende stehen? Wenn nicht, stellen Sie den Motor gemäß der Einstellanleitung des Motors neu ein, bzw. stellen Sie die Verdrehkupplung nach.
- Fahren Sie die Markise wieder ein.
- Hängen Sie die Zugbänder noch einmal aus und kontrollieren Sie ob genügend Vorspannung vorhanden ist.

“Ist die Vorspannung niedriger als 30 cm, fehlt eine Umwicklung der Zugbänder auf den Wickelscheiben“!