

# Kleine Wintergartenmarkise W350

## Reparaturanleitung

### Federpaket **Motorseite** wechseln

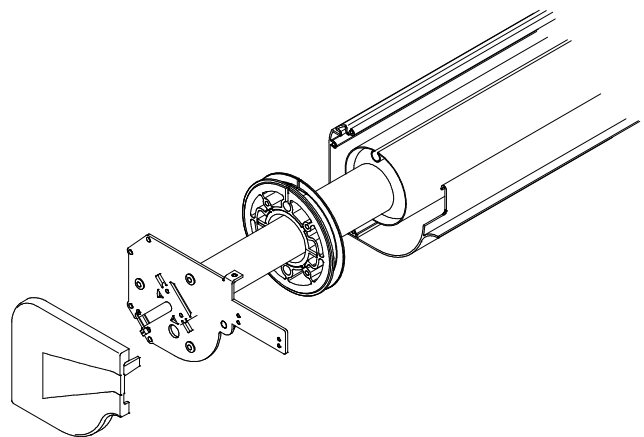

## Inhalt

1. Werkzeug, das Sie für die Reparatur benötigen
2. Erste Arbeitsschritte
3. Führungsschiene demontieren
4. Motorausbau
5. Demontage des defekten Federpaketes
6. Montage des neuen Federpaketes
7. Führungsschiene montieren
8. Montage der Zugbänder
9. Endlageneinstellung des Motors
10. Überprüfung

## 1. Werkzeug, das Sie für die Reparatur benötigen

- Schlüsselsatz Torx
- Schlüsselsatz Innensechskant
- Schraubenzieher Schlitz (Elektro)
- Handbohrmaschine und 5 mm Bohrer
- Nietzange und 5 mm Nieten
- Universal - Fett und Pinsel
- Motoreinstellkabel
- Ablageböcke

## 2. Erste Arbeitsschritte

- Lassen Sie Fallstange einige cm ausfahren.
- **Klemmen Sie den Motor in der Verteilerdose ab.**
- Lösen Sie die Dachschrauben und nehmen Sie das Dach ab.

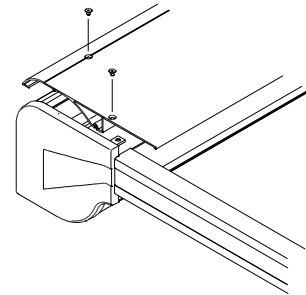

- **Entriegeln Sie die Zugbänder aus den Laufwagen.**

- **Achtung: Zugbänder sind unter Spannung!**

Zum Entriegeln der Zugbänder entfernen Sie die kleinen Stopfen (1) aus den Seitenkappen, entlasten Sie die Zugbänder indem Sie diese in Richtung Fallsange ziehen. Stecken Sie einen Schraubenzieher in die Öffnung der Laufwagen und drücken diesen nach unten. Das Zugband ist damit entriegelt und kann nun vorsichtig abgelassen werden.

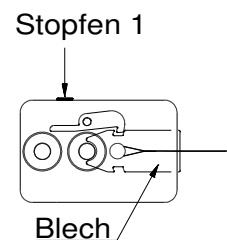

Halten Sie die Zugbänder währenddessen gut fest!

Die Demontage und Montage der Zugbänder macht man am besten zu zweit!

Drücken Sie die Stopfen wieder in die Öffnungen.

Nehmen Sie das Zugband vom Blech herunter

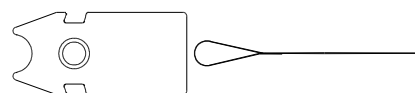

## 3. Führungsschiene demontieren:

Unterlegen Sie den Markisenkasten mit einer passenden Unterlage, z.B. Holzbrett (A), so dass dieser mit den Schienen auf einer Höhe liegt.

- Lösen Sie die Verbindungsschrauben (1) an den Innenseiten der Führungsschiene.
- Lösen Sie die Klemmschrauben (2) an den Konsolen und schieben die Schiene (3) vorsichtig soweit nach unten bis das der Markisenkasten frei liegt.

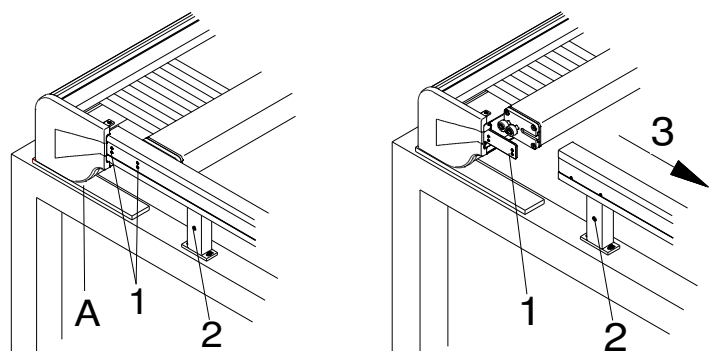

#### 4. Motorausbau:

- Ziehen Sie die Seitenkappe (1) der Motorseite ab.
- Schrauben Sie dann das Seitenlager (2) ab.
- Ziehen Sie den Motor mit dem Seitenlager heraus.

**Achten Sie auf das Motorkabel!**

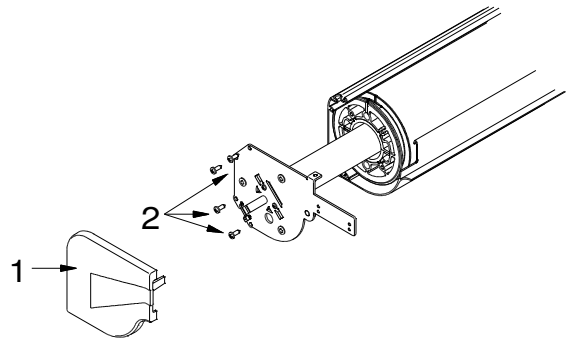

- Nehmen Sie das Zugband von der Gurtscheibe herunter. Zählen Sie **dabei wie oft das Zugband um die Wickelscheibe gewickelt ist**.

#### 5. Demontage des defekten Federpaketes

- Bohren Sie die Nieten (1) aus der Tuchwelle heraus.
- Ziehen Sie das Federpaket vorsichtig seitlich aus der Tuchwelle heraus.

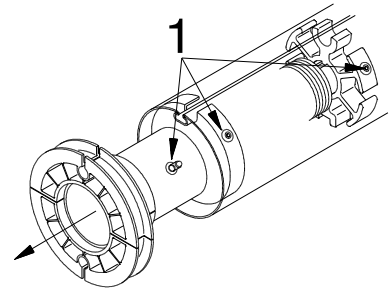

**Achtung: Das Federpaket ist voll Fett!  
Packen Sie das Federpaket in eine Tüte.**

#### 6. Montage des neuen Federpaketes

- Beseitigen Sie eventuelle Verschmutzungen wie Bohrspäne, Nietreste aus der Tuchwelle.
- **Fetten** Sie die Feder des neuen Federpaketes gut ein.
- Schieben Sie das neue Federpaket seitlich in die Tuchwelle.

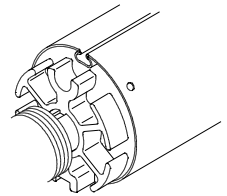

- Schieben Sie den Laufring (1) in die Tuchwelle.
- Bohren Sie durch die vorhandenen Löcher (2) der Tuchwelle in die Mitte des Laufrings.
- Vernieten Sie dann die Tuchwelle mit dem Laufring.

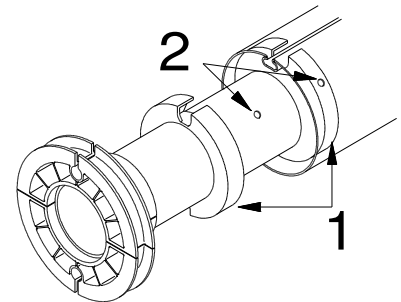

- Wickeln Sie das Zugband wieder auf die Gurtscheibe des Federpaketes. (Vorher mitgezählte Umwicklungen) Achten Sie auf die Wickelrichtung.

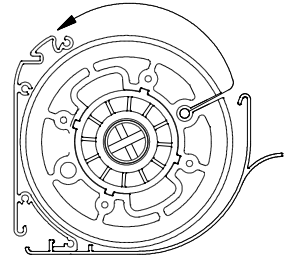

- Schieben Sie den Motor mit dem Seitenlager in das Federpaket, dabei die Mitnehmerfeder des Motors in die Nut des Federpaketrohres einführen.

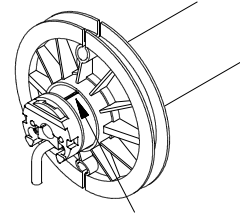

- Schieben Sie das Seitenlager mit Motor an den Markisenkasten.
- Schrauben Sie das Seitenlager wieder fest.
- Stecken Sie die Seitenkappe wieder auf.

- Vernieten Sie dann die Tuchwelle mit dem Mitnehmerstern (3)

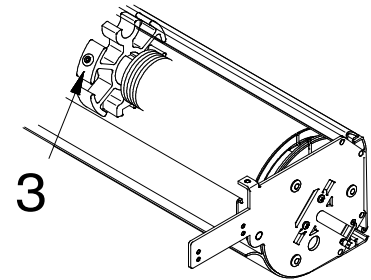

- Stecken Sie die Seitenkappe wieder auf (siehe Punkt 4).
- Klemmen Sie den Motor an ein Einstellkabel an.
- Lassen Sie die Bespannung vorsichtig aufrollen.
- Achten Sie hierbei auf die Zugbänder, dass diese sich beim aufwickeln nicht verheddern.

## 7. Führungsschiene montieren

Heben Sie die Fallstange etwas an und schieben Sie die Laufwagen (1) in die dafür vorgesehene Gasse der Führungsschienen.

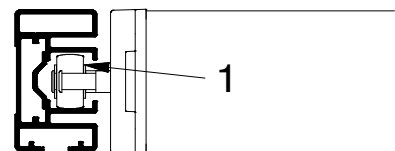

Schieben Sie die Führungsschiene zurück auf den Markisenkasten und schrauben diese wieder fest. Schrauben Sie die Stege von innen an der Schiene fest.



Achten Sie darauf, dass die Schraubenköpfe **komplett versenkt** sind. Die Fallstangenzapfen könnten sonst daran hängen bleiben.

## 8. Montage der Zugbänder

Die Zugbänder:

- über die Umlenkrolle im Markisenkasten legen (1)
- in den unteren Schlitz der Führungsschiene legen
- fahren Sie die Markise ganz zu
- nach unten um die untere Umlenkrolle führen (2)
- im oberen Schlitz der Führungsschiene zurück nach oben führen
- die Schlaufen der Zugbänder (3) über die Bolzen der Bleche (4), befinden sich beim Zubehör, führen
- Zugbänder ziehen (ca. 300 mm) und das Blech (4) in die Laufwagen (5) einschieben bis dieses eingerastet ist

**Die Montage und Demontage der Zugbänder macht man am besten zu zweit!**

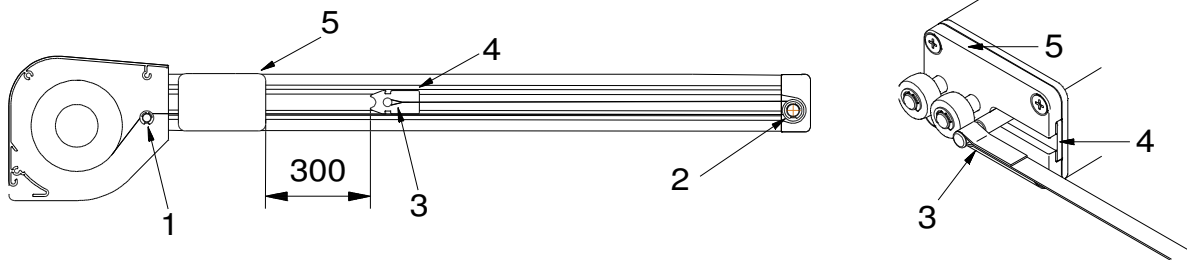

**Achtung: Zugbänder nicht verdrehen.**

## 9. Endlageneinstellung des Motors

- Klemmen Sie den Motor an das Motoreinstellkabel an.
- Stellen Sie die Endlagen gemäß der mitgelieferten Einstellanleitung des Motors ein.

## 10. Überprüfung

- Fahren Sie die Markise ganz aus: Bleibt die Fallstange an der Markierung am Führungsschienenende stehen? Wenn nicht, stellen Sie den Motor gemäß der Einstellanleitung des Motors neu ein.
- Hängen Sie die Zugbänder noch einmal aus und kontrollieren Sie ob genügend Vorspannung vorhanden ist.

**“Ist die Vorspannung niedriger als 30 cm, fehlt eine Umwicklung der Zugbänder auf den Wickelscheiben“!**

- Montieren Sie zum Schluss das Dach auf den Markisenkasten und klemmen den Motor wieder in der Verteilerdose an.