

# Zahnriemenwechsel W450

## Demontage:

- Fahren Sie die Markise ca. 10 cm aus.
- Markieren Sie die Position der Laufwagenschlösser und der Achtkantwelle an beiden Führungsschienen.
- Die Position der Laufwagenschlösser und die der Achtkantwelle müssen beim späteren Einbau exakt übereinstimmen.

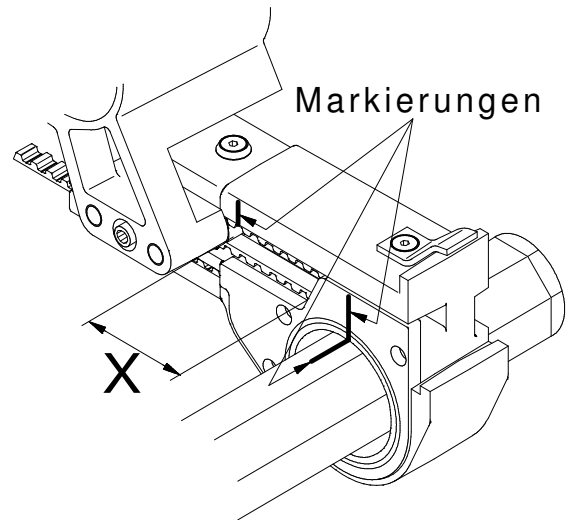

- Messen Sie einen Distanzklotz (X) zwischen Laufwagenschloss und Antriebslagerkopf, an der „nicht“ defekten Führungsschiene, aus.
- Unterfüttern Sie den Markisenkasten und die Achtkantwelle.
- Sichern Sie den Markisenkasten und die Achtkantwelle vor dem herunterrutschen.

- Demontieren Sie den Laufwagen an der Seite mit dem defekten Zahnriemen. Lösen Sie die Befestigungsschraube (1) und ziehen den Laufwagen vorsichtig zur Seite.

### Achtung: Fallstange steht unter Spannung!

- Lösen Sie den Klemmriegel und den Klemmwinkel (2).

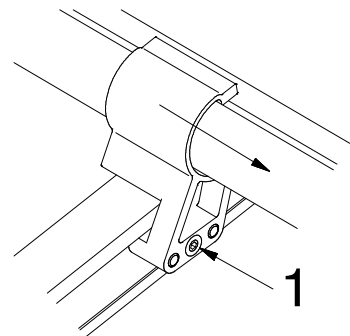

- Lösen Sie die Führungsschiene an den Montagekonsolen und nehmen diese über die Achtkantwelle seitlich heraus.

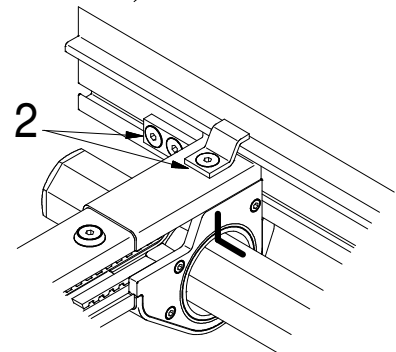

- Schrauben Sie die Abdeckung (3) am Umlenkkopf ab.

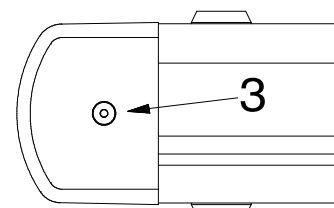

- Entfernen Sie den defekten Zahnriemen.

## Neumontage:

- Legen Sie den neuen Zahnriemen, wie in Abb. Unten, in die Führungsschiene ein.
- Drehen Sie den Achtkant im Antriebslagerkopf in die vorher markierte Position.
- Legen Sie den Distanzklotz (X) ein (4).
- Schieben Sie das Zahnriemens Schloss gegen den Distanzklotz.
- Drücken Sie den Zahnriemen unten in das Laufwagenschloss ein (5).
- Ziehen Sie den Zahnriemen am überstehenden Ende auf Spannung (6). (1 Zahn spannen)
- Drücken Sie den Zahnriemen oben in das Laufwagenschloss ein (7).
- Entfernen Sie den Distanzklotz.
- Schneiden Sie die Überstehenden Enden des Zahnriemens am Laufwagenschloss ab.
- Schrauben Sie die Abdeckung am Umlenkopf (3) wieder an.

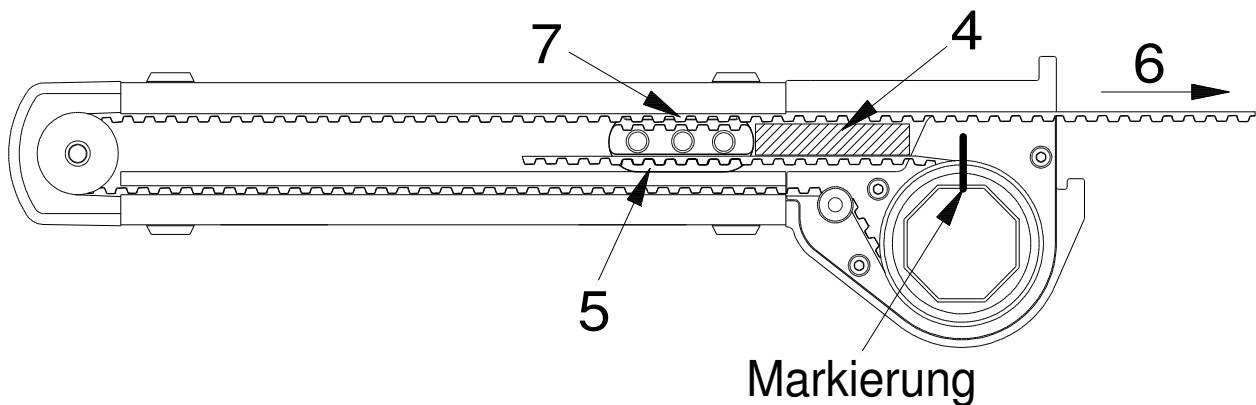

- Bauen Sie die Führungsschiene in gleicher Position wie ausgebaut wieder ein. (Vorher markierte Position). **Achten Sie darauf, dass beide Laufwagenschlösser den gleichen Abstand haben.**
- Montieren Sie den Laufwagen auf das Laufwagenschloss.
- Schrauben Sie den Klemmriegel und den Klemmwinkel (2) wieder fest.
- Entfernen Sie die Unterfütterungen.